

Grupo

Norton[®]
Hispano

Instrucciones de Uso

QDM 12/24

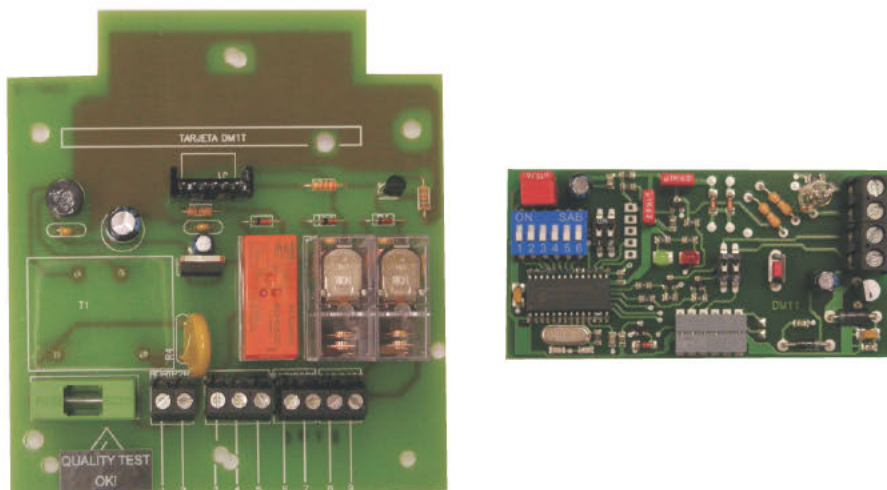

WARNING! Before installing, please read this manual carefully.

The CE mark complies with EEC European directiva 89/336 + 93/68 DL 04/12/1992 n.476

¡ADVERTENCIA! Antes de instalar ,por favor lea atentamente este manual .

El marcaje CE de este dispositivo indica que cumple con la directiva europea CEE 89/336 + 93/68 DL 04/12/1992 n.476

ATTENTION ! Avant l'installation ,il vous pla t lisez ce manuel .

La marque CE est conforme avec la CEE directiva européenne 89/336 + 93/68 DL 04/12/1992 n.476

ATTENZIONE!! Prima di effettuare l'installazione, leggere attentamente questo manuale che è parte integrante di questa confezione.
Il marchio CE è conforme alla direttiva europea CEE 89/336 + 93/68 D.L 04/12/1992 n.476

ATENÇÃO ! Antes de instalar ,leia este manual .

A marca CE em conformidade com a Directiva Europeia CEE 89/336 + 93/68 DL 04/12/1992 n.476



Instrucciones de Uso (QDM)

DESCRIPCIÓN

Equipo ideado para detectar el paso de vehículos. El equipo está formado por una placa base que contiene los relés de salida y una tarjeta que es el detector magnético propiamente. Entrada del lazo al detector protegida contra sobretensiones. Reajuste automático.

INSTALACIÓN

El detector debe ser instalado tan cerca del lazo como sea posible y la conexión debe hacerse con cable trenzado. Al conectar la alimentación el detector entrará en fase de reajuste automático.

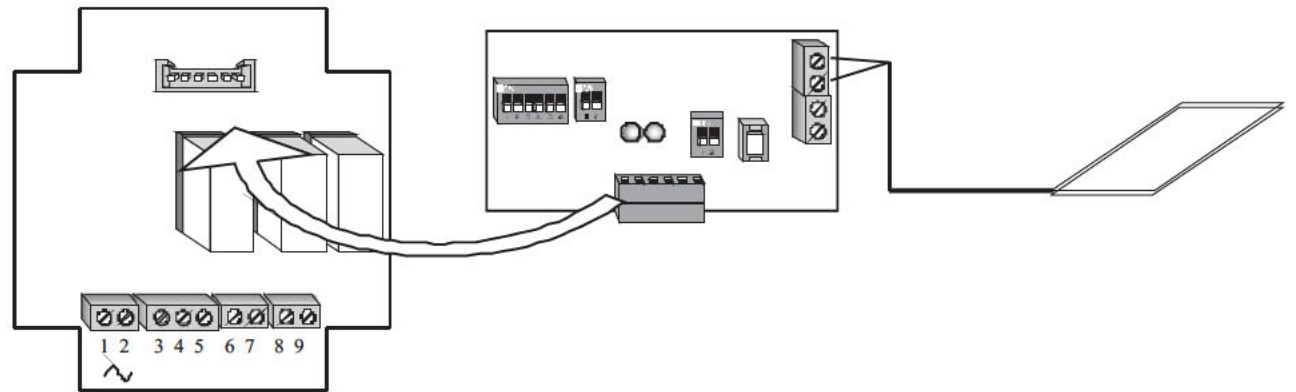
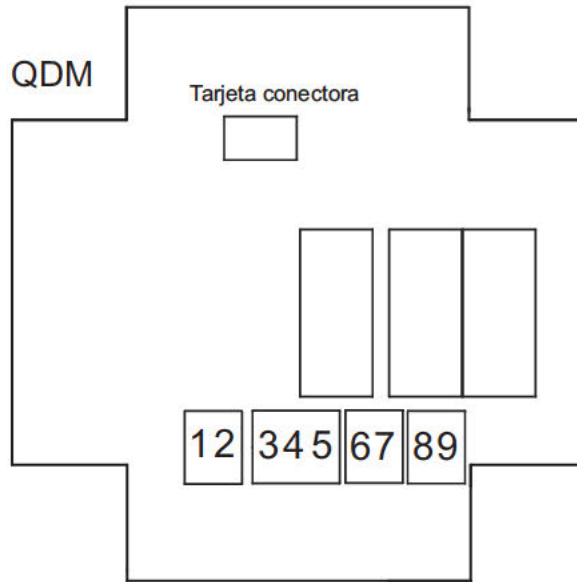

BORNES QDM

BORNES DMT

ALIMENTACIÓN

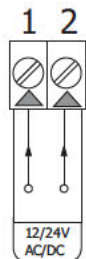

DETECCIÓN DE PRESENCIA

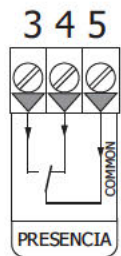

C1 Común
NC1 Normalmente cerrado
NO1 Normalmente abierto

IMPULSO ENTRADA/SALIDA

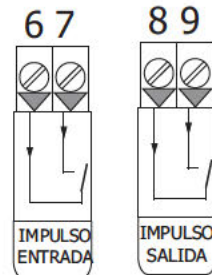

LAZO

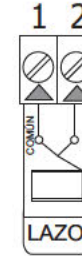

DETECCIÓN SALIDA CONECTOR ABIERTO*

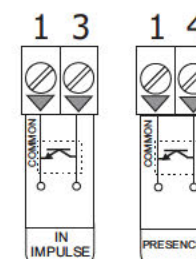

* Max. 100mA

ESP

Instrucciones de Uso (DMT)

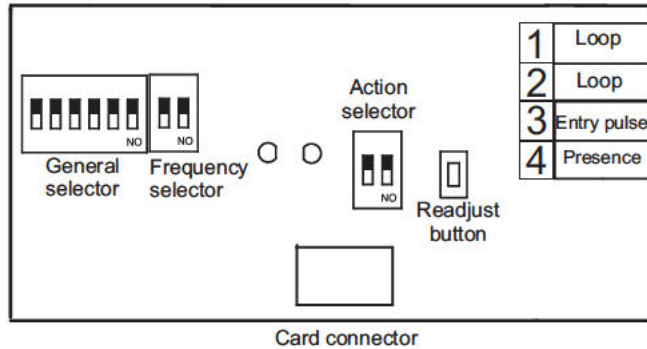

SELECTOR DE FRECUENCIA

OPCIÓN 1 - 2 : Selecciona la frecuencia de trabajo del detector.

- OFF - OFF** - Frecuencia máxima de oscilación.
- OFF - ON** - Frecuencia medio - máxima de oscilación.
- ON - OFF** - Frecuencia medio-mínima de oscilación.
- ON - ON** - Frecuencia mínima de oscilación.

SELECTOR DE ACCIONES

OPCIÓN 1 - 2 : Selecciona la acción a provocar por el detector.

- OFF - OFF** - Ninguna acción
- OFF - ON** - Activa la función de seguridad para el cuadro de maniobra al detectar un vehículo. En caso de utilizarse, es necesario quitar el puente de los bornes C.SEG del cuadro de maniobra. En caso de utilizar otro sistema de seguridad debe conectarse en serie.
- ON - OFF** - Activa la función de apertura para el cuadro de maniobra al detectar un vehículo.
- ON - ON** - Opción no incompleta

INDICADOR LED

Existen dos Leds, uno rojo y otro verde, que nos indican las siguientes condiciones de funcionamiento:

VERDE	ROJO	
ON	ON	Reajuste
INTERMIT	OFF	El lazo es demasiado pequeño o está cortado. Si el lazo no está cortado, intentar seleccionar una frecuencia menor y reajustar de nuevo el detector.
OFF	INTERMIT	El lazo es demasiado grande o hay demasiadas vueltas en el lazo. Intentar seleccionar una frecuencia mayor y reajustar de nuevo el detector.
OFF	ON	Se ha detectado un vehículo.

Tarjeta ideada para detectar el paso de vehículos.
La tarjeta se autoalimenta al insertarla en el conector apropiado del automatismo.
Entrada del lazo al detector protegida contra sobretensiones.
Reajuste automático.

INSTALACIÓN DE LA TARJETA

Antes de proceder a la instalación de la tarjeta en el automatismo desconectar el equipo de la tensión de alimentación.
Insertar la tarjeta en el conector indicado como Tarjeta Detector o descripción similar.
El detector debe ser instalado tan cerca del lazo como sea posible y la conexión debe hacerse con cable trenzado.
Al conectar la alimentación al cuadro de maniobras, el detector entrará en fase de reajuste automáticamente.

FUNCIONAMIENTO

El lazo sensor del detector magnético genera un flujo magnético que se ve alterado por un cambio brusco debido a la proximidad de una masa metálica (vehículo) que incide sobre ella. Este cambio en el flujo magnético provoca la detección del vehículo actuando en consecuencia.

Impulso entrada	OFF	ON	OFF	OFF	OFF
Presencia	OFF	ON	ON	ON	OFF

Al detectar un vehículo se provocan dos acciones (si están permitidas), dar un impulso de entrada (ej. Para abrir la puerta) y dar una señal de presencia mientras el vehículo siga encima del lazo.
El Led rojo indica cuando se está detectando un vehículo.

El botón de reajuste sirve para reajustar el detector a cualquier variación que haya podido producirse sobre el lazo o alrededores que le puedan afectar. El detector entra en modo reajuste de forma automática al conectarse la alimentación, pero pulsando el botón provocaremos un reajuste siempre que sea necesario.

CONDICIONES A TENER EN CUENTA

Quando dos lazos de detectores distintos están muy próximos, el campo magnético de uno interfiere sobre el otro. Para evitar éste fenómeno seleccionar una frecuencia de oscilación distinta en cada detector y situar los distintos lazos a la mayor distancia posible (mínimo 1 metro).

DESCRIPCIÓN BORNES

- 1 Conexión al lazo sensor.
- 2 Conexión al lazo sensor.
- 3 Impulso de Entrada (Salida colector abierto).
- 4 Presencia (Salida colector abierto).

La conexión de la tarjeta tiene las mismas salidas y adaptadores que el panel de control QDM.

Instrucciones de Uso

(DMT)

SELECTOR GENERAL

OPCIÓN 1- Selecciona la detección permanente o limitada

- ON** Al cabo de 25 minutos de detectado un vehículo, el detector desactiva la salida de presencia.
- OFF** Detección permanente e indefinida mientras se detecta un vehículo.

OPCIÓN 2/3- Selecciona el retardo en la desactivación de la salida de presencia

- OFF - OFF** - No hay retardo
- OFF - ON** - Retardo de 2 seg
- ON - OFF** - Retardo de 5 seg
- ON - ON** - Retardo de 10 seg

OPCIÓN 4/5/6 - Selecciona la sensibilidad del detector magnético, entre 1 (mínima) y 8 (máxima),

- OFF - OFF - OFF** - Nivel 1 (MIN)
- OFF - OFF - ON** - Nivel 2
- OFF - ON - OFF** - Nivel 3
- OFF - ON - ON** - Nivel 4
- ON - OFF - OFF** - Nivel 5
- ON - OFF - ON** - Nivel 6
- ON - ON - OFF** - Nivel 7
- ON - ON - ON** - Nivel 8 (MAX)

CARACTERÍSTICAS TÉCNICAS

Alimentación	12V conector cuadro maniobra
Consumo salida activa/reposo	17mA /15mA
Salida	Colector abierto hasta 100mA
Selección de opciones	detección permanente
	Retardo desactivación
	Sensibilidad
	Frecuencia oscilación
	Función a activar
Frecuencia de oscilación	40KHz a 140KHz
Sensibilidad	Seleccionable 8 Niveles
Lazo	60 a 120uHm
Temperatura trabajo	-20 a +85°C
Dimensiones	85 x 41mm

INSTALACIÓN DEL LAZO

Una correcta configuración del lazo y del detector, le asegurará un adecuado sistema de detección.

Para realizar un lazo utilizar cable aislante con una sección de 1 a 1,5 mm² y dar el numero de vueltas según la medida rectangular escogida de la tabla adjunta.

Enterrar el lazo de forma que su geometría no se vea alterada por el paso de vehículos. La profundidad de la ranura donde situaremos el lazo debe estar entre 3 y 5 cm. El lazo debe ser instalado con los lados más largos a los ángulos derechos en dirección del movimiento del tráfico. Desde el lazo hasta el detector el cable debe ir trenzado (entrelazado) para evitar que éste tramo influya en la detección (mínimo 20 vueltas por metro). Conectar el cable trenzado al bome de conexión a tal efecto, la longitud de éste tramo no debe ser superior a 10m, ya que la sensibilidad del detector disminuye con ésta distancia.

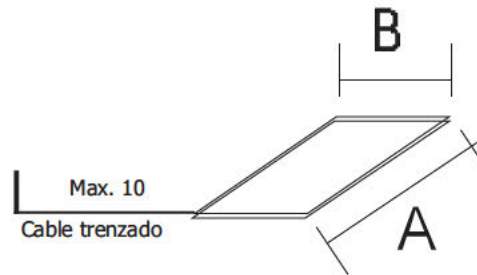

A x B (metros)	Nº de vueltas
1 x 0,5	5
1,5 x 0,75	4
2 x 1	4
2,5 x 1,25	4
3 x 1,5	3
3,5 x 1,75	3
4 x 2	3
4,5 x 2,25	3
5 x 2,5	2

CONEXIONADO DE LOS DOS LAZOS EN SERIE

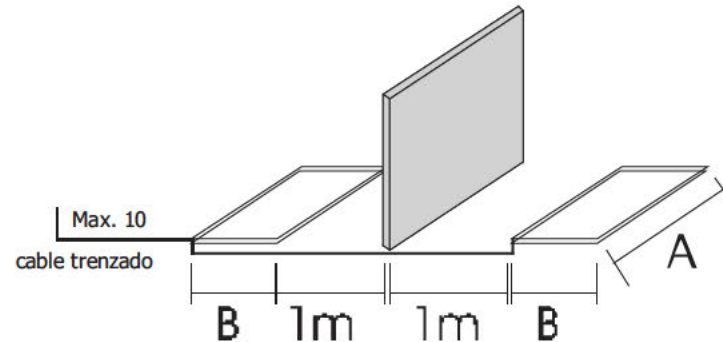

A x B (metros)	Nº de vueltas
1 x 0,75	De 2 a 4
2 x 1	De 2 a 4
2,5 x 1,25	De 2 a 4
4 x 2	De 2 a 4
5 x 2,5	De 1 a 3

DIRECCIÓN TRÁFICO

